

Cirkelzaagmachines

 Metallkraft



	Cap. max./mm			
0°	132	132	100x180	120
-45°	105	105	120x90	90

Metallkraft. MTS356. Manuele cirkelzaagmachine, met traagdraaiend droog zaagblad. Uiterst stabiele en robuuste opbouw en toch licht te transporteren. Rechte snede door exacte geleiding van het zaagblad. Voor het zagen zonder bramen van profielen en buizen uit staal, ijzer, koper, messing, aluminium, legeringen en roestvrij staal zonder koelmiddel. Voornamelijk geschikt voor inzet in de metaalbouw. Met diepteaanslag voor precieze snedes. Bij het snijden ontstaan er geen vonken. Stabiele stand door aluminium drukgiet voet. Standaard uitgerust met machineklem. Hoek- en parallelaanslag voor versteksneede tot 45°. Met uitneembare spanenverzamelbak. Met spindelblokkering voor snelle zaagbladwissel.

Standaard geleverd met: 1 prismaspanbek, 2 zeskantsleutels (6 / 8mm), beschermglas. Zie accessoires zaagmachines.

Order nr.		713849314
Orig. nr.		3840355
Model		MTS356
Voltage	V	230
Diameter zaagblad	mm	355
Vermogen motor	kW	2,2
Zaagsnelheid	m/min	1300
Opening klem	mm	-
Afmetingen (l x b x h)	mm	680x360x580
Gewicht	kg	23
Prijs	€	599,00



	Cap.max./mm			
0°	132	132	100x180	120
45°	105	105	120x90	90

Metalkraft. MKS250N. Manuele afkortzaagmachine. Voor metalen, in rond of vierkant zowel vol als buis. Traagdraaiend type met koeling. 230V motor met 1 snelheid Zaagkop 45° links draaibaar. Tandwieloverbrenging in oliebad. Met membraam-koelpomp met koelmelkfilter. Dubbele spanklem met snelspaninrichting en anti-braam houder. Spanklem en kop 45° links en 45° rechts zwenkbaar. Vaste en mobiele afschermkap boven het zaagblad. Electriche 24V laagspanningsbediening met noodstop, hoofdschakelaar en overbelastingthermiek.

Standaard met : koelpomp met filter en lengteaanslag 500mm. Zonder zaagblad en zonder sokkel. Zie accessoires zaagmachines.

Order nr.		713620251
Orig. nr.		3620251
Model		MKS250N
Voltage	V	230
Diameter zaagblad	mm	250
Vermogen motor	kW	0,9
Zaagsnelheid	m/min	40
Opening klem	mm	100
Afmetingen (l x b x h)	mm	800x830x750
Gewicht	kg	83
Prijs	€	1.194,90

metallkraft



		Cap.max./mm	
0°	132	132	100x180
-45°	105	105	120x90

Metallkraft. MKS255N. Manuele afkortaagmachine voor metalen, in rond of vierkant zowel vol als buis. Traag-draaiend type met koeling. 400V motor met 2 snelheden. Zaagkop 45° links draaibaar. Tandwieloverbrenging in oliebad. Met membraam-koelpomp met koelmelkfilter. Dubbele spanklem met snelspaninrichting en anti-braam houder. Spanklem en kop 45° links en 45° rechts zwenkbaar. Vaste en mobiele afschermkap boven het zaagblad. Elektrische 24V laagspanningsbediening met noodstop, hoofdschakelaar, snelheidskeuzeschakelaar en overbelastingthermiek.

Standaard geleverd met : koelpomp met filter, oplegarm met rol en lengteaanslag 500mm. Zonder zaagblad en zonder sokkel. Zie accessoires zaagmachines.

Order nr.		713620253
Orig. nr.		3620253
Model		MKS255N
Voltage	V	3x400
Diameter zaagblad	mm	250
Vermogen motor	kW	0,95-1,32
Zaagsnelheid	m/min	40-80
Opening klem	mm	100
Afmetingen (l x b x h)	mm	800x830x750
Gewicht	kg	83
Prijs	€	1.254,70



	Cap.max./mm			
0°	90	55	115x70	80
-45°	80	50	55X55	55
45°	80	50	70X70	70

Metallkraft. MKS315N. Manuele afkortzaagmachine voor metalen, in rond of vierkant zowel vol als buis. Traagdraaiend type met koeling. 400V motor met 2 snelheden. Zaagkop 45° links en 45° rechts draaibaar. Tandwieloverbrenging in oliebad. Met membraam-koelpomp met koelmelkfilter. Dubbele spanklem met snelspaninrichting en anti-braam houder. Spanklem 45° links en 45° rechts zwenkbaar. Vaste en mobiele afschermkap boven het zaagblad. Electriche 24V laagspanningsbediening met noodstop, hoofdschakelaar, snelheidskeuzeschakelaar en overbelastingsthermiek.

Standaard geleverd met : koelpomp met filter, oplegarm met rol en lengteaanslag 500mm. Zonder zaagblad en zonder sokkel. Zie accessoires.

Order nr.		713620303
Orig. nr.		3620303
Model		MKS315N
Voltage	V	3x400
Diameter zaagblad	mm	315
Vermogen motor	kW	1,5-2,2
Zaagsnelheid	m/min	40-80
Opening klem	mm	120
Afmetingen (l x b x h)	mm	1475x1000x1150
Gewicht	kg	150
Prijs	€	1.888,50

metalkraft-wafl



	Cap,max./mm			
0°	110	60	120x80	100
-45°	80	55	80x80	80
45°	80	55	80x80	80

Metalkraft. MKS350. Manuele afkortzaagmachine voor metalen, in rond of vierkant zowel vol als buis. Traagdraaiend type met koeling. 400V motor met 2 snelheden. Zaagkop 45° links en 45° rechts draaibaar. Tandwieloverbrenging in oliebad. Met membraam-koelpomp met koelmelkfilter. Dubbele spanklem met snelspaninrichting en anti-braam houder. Spanklem 45° links en 45° rechts zwenkbaar. Vaste en mobiele afschermkap boven het zaagblad. Electricische 24V laagspanningsbediening met noodstop, hoofdschakelaar, snelheidskeuzeschakelaar en overbelastingstermiek.

Standaard geleverd met : koelpomp met filter, oplegarm met rol en lengteaanslag 500mm. Zonder zaagblad en zonder sokkel. Zie accessoires zaagmachines.

Order nr.		713621350
Orig. nr.		3621350
Model		MKS350
Voltage	V	3x400
Diameter zaagblad	mm	350
Vermogen motor	kW	1,8-2,4
Zaagsnelheid	m/min	40-80
Opening klem	mm	120
Afmetingen (l x b x h)	mm	1475x1000x1200
Gewicht	kg	210
Prijs	€	2.988,90

Algemene zaagblad informatie

Werkstuk

Het te bewerken werkstuk moet vast worden opgespannen, zo dat het niet kan vibreren of zich verdraaien. Gebruik geen beschadigde, gebogen of sterk vervormde werkstukken. Hoe dichter de zaagbladgeleidingen zich tegen het stuk bevinden, hoe exacter de zaagsnede.



Vertanding

De vertanding omschrijft het aantal tanden per duim (25,4 mm)

Als algemene regel geldt :

Hoe kort de snijlengte, hoe fijner het gekozen vertanding, hoe groter de snijlengte, hoe groter de vertanding. Een te kleine vertanding kan leiden tot zaagverloop, daar de spanen de zaaggroeven verstoppen en dat het zaagblad uit zijn zaagsnede gedwongen wordt. Een te grote vertanding kan leiden tot tandbreuk, daar de druk op een tand te groot wordt. Minimum 3 tanden moeten ingrijpen, om tot een aanvaardbaar resultaat te komen.

Inlopen van zaagbladen

Het correct inlopen van een zaagblad garandeert een lange levensduur. Scherpe snijkanten met een extreem kleine kanradius zijn voorwaarden voor een hoge snijgeschiktheid van het zaagblad. Om de optimale levensduur te bekomen, raden we aan om het zaagblad op een correcte wijze te laten inlopen. Onderzoek afhankelijk van het te bewerken materiaal en de dimensie van het snijmateriaal de juiste zaagsnelheid (m/min) en de voeding (mm/min). Belangrijk is dat een nieuw zaagblad met 50 % voeding wordt gebruikt. Hierdoor wordt vermeden, dat de extreem scherpe zaagkanten bij te grote spaanderdiktes door micro-splinters kunnen worden beschadigd. Nieuwe zaagbladen kunnen in het begin vibraties en trillingsgeluiden voortbrengen. Indien dit gebeurt, moet de zaagsnelheid tot het minimum worden herleid. Bij kleine werkstukken moet voor het inlopen ca 300-500 cm² van het snijmateriaal verspaand worden. Dienen er grote stukken te worden gezaagd, dan bevelen we een tijdsduur van ca. 15 min aan. Na het inlopen de voeding langzaam opdrijven tot de vooropgestelde waarde.

Materiaal	Snelheid in m/min (M42)
Bouwstaal/automatenstaal	80-90
Inzetstaal	45-75
Niet-gelegeerd werktuigstaal	40-60
Gelegeerd werktuigstaal	30-40
Niet-roestend staal	20-35
Hittebestendig staal	15-25

Vertanding bij gebruik van HSS Bi-metaal zaagbladen

Standaard vertanding		Kombi- vertanding		Zagen van buizen en profielen						
Diameter materiaal	Aantal tanden per duim	Diameter materiaal	Aantal tanden per duim	Diameter Wanddikte	40	80	100	150	200	300
< 12 mm	14	< 25 mm	10-14	3 mm	8-12	8-12	8-12	8-12	6-10	6-10
12-30 mm	10	20-40 mm	8-12	8 mm	8-12	6-10	6-10	5-8	4-6	4-6
30-50 mm	8	25-70 mm	6-10	12 mm	6-10	5-8	5-8	4-6	4-6	4-6
50-80 mm	6	35-90 mm	5-8	15 mm	5-8	4-6	4-6	4-6	3-4	3-4
80-100 mm	4	50-100 mm	4-6	20 mm	-	4-6	4-6	4-5	4-5	4-5
110-200 mm	3	80-150 mm	3-4	30 mm	-	3-4	3-4	3-4	2-3	2-3
110-200 mm	3	120-350 mm	2-3	50 mm	-	-	-	3-4	2-3	2-3
200-400 mm	2	250-600 mm	1,33-2	100 mm	-	-	-	-	2-3	1,33-2

OPTIMUM
MANUELE AFKORTZAAGMACHINE



Optimum. CS275-315. Manuele afkortzaagmachine voor metalen, in rond of vierkant zowel vol als buis. Traagdraaiend type met koeling. 400V motor met 2 snelheden. Zaagkop 45° links en 45° rechts draaibaar. Tandwieloverbrenging in oliebad. Centrisch spannende en dubbele spanklem met snelspaninrichting. Met 4-geleidingen en 4 apart instelbare spanbekken. Het zagen gebeurt altijd in een optimale werkstukpositie. Anti-braam houder. Lange hendel voor een eenvoudige bediening zonder grote krachtinspanning. Standaard met massieve sokkel. Koelpomp is in de sokkel geïntegreerd. De koelmiddelbak is uit de sokkel haalbaar voor een eenvoudig reinigen. De sokkel biedt de mogelijkheid van aanbouw met het optionele MSR 4 aanvoerrolstelsel aan beide kanten van de sokkel. Spanklem 45° links en 45° rechts zwenkbaar. Vaste en mobiele afschermkap boven het zaagblad.

Standaard geleverd met : sokkel, elektrische 24V laagspanningsbediening met noodstop, hoofdschakelaar, snelheidskeuzeschakelaar en overbelastingstermiek. Zonder zaagblad. Zie accessoires zaagmachines.

Order nr.		713302275	713302300
Orig. nr.		3302275	3302300
Model		CS275	CS315
Voltage	V	3x400	3x400
Diameter zaagblad	mm	275	315
Vermogen motor	kW	2,0-1,4	1,5-0,75
Zaagsnelheid	m/min	48-96	19-38
Opening klem	mm	110	135
Afmetingen (l x b x h)	mm	810x550x1580	910x546x1759
Gewicht	kg	175	235
Prijs	€	1.399,00	1.899,00



CS275-CS315

- Langere handgreep maakt zagen zonder grote krachtoverbrenging mogelijk
- Geïntegreerde schakelaar

- Volledig sluitende, beweeglijke beschermkap
- Met een snel openingsmechanisme voor een optimale veiligheid bij het snijden

- Centrisch spannend
- 4-voudig geleid
- Afzonderlijk instelbare bekken
- Snede volgt steeds de optimale positie tov het werkstuk
- 4-voudige hendel voor het spansysteem
- Beschermd machineklemspindel

- Massieve onderbouw met afsluitbare deur



- Automatisch inschakelen van de koelmiddelrichting bij het zagen
- Koelmiddelrichting met doseer- en afsluitventiel



- Zwenkbereik van -45° tot $+45^{\circ}$
- Goed afleesbare schaal maakt precies werken mogelijk
- Razendsnel verplaatsen onder hoek



- Uitneembaar koelmiddelreservoir met geïntegreerde krachtige koelpomp

metall-kraft



	Cap.max./mm			
0°	140	60	160x100	110
-45°	130	60	150x100	100
45°	130	60	150x100	100

Metallkraft. LMS400. Manuele sneldraaiende metaalfkortzaag voor aluminium en lichtmetaal. Stabiele en robuuste uitvoering. Eenvoudige bediening. Preciese zaagsnede. Draaibare machinekop 45° links en 45° rechts. Eenvoudig 45° draaien van de zaagkop door positiestops. Op rollagers gemonteerde zaagkop en schaal. 2 manuele spanklemmen met teflon-klauwen. Elektrische bediening van de machine op 24 V met noodstop-schakelaar, hoofdschakelaar en overbelastingthermiek.

Standaard geleverd met : zaaggreep met veiligheidsschakelaar.

Order nr.		713625400
Orig. nr.		3625400
Model		LMS400
Voltage	V	3x400
Diameter zaagblad	mm	400
Vermogen motor	kW	2,2
Zaagsnelheid	m/min	3000
Opening klem	mm	220
Afmetingen (l x b x h)	mm	1500x1000x900
Gewicht	kg	160
Prijs	€	3.108,50

Lintzaagmachines



Quantum S91-121. Lichte bandzaag machines voor het zagen van metaal en kunststof. Met onder verstek instelbare zaagbeugel. Ideaal voor inzet op de bouwplaats. 3-voudige kogelgelagerde bandzaaggeleiding. Drie zaagsnelheden door het verleggen van de aandrijfriem geven een brede keuze in de te zagen materialen. Zaagbeugel verstelbaar in verstek van 0° tot 45°. Goed afleesbare verstekschaal. Met lengteaanslag bij de klemming. Snelspanklemming en automatische eindeloopschakelaar (enkel bij S121G). S121G geleverd met onderstel.

Standaard geleverd met zaaglint bi-metaal 10-14 tpi. Zie accessoires zaagmachines.

Order nr.		71330091	713300121
Orig. nr.		3300091	3300121
Model		S91	S121
Voltage	V	230	230
Afmetingen zaaglint (l x h x d)	mm	1300x12,7x0,5	1638x13x0,65
Vermogen motor	W	400	550
Zaagsnelheid	m/min	20-29-50	21-31-54
Afmetingen (l x b x h)	mm	720x270x600	970x570x1410
Gewicht	kg	26	56
Prijs	€	249,00	289,00



OPTIMUM
RECHTEN - GEWAK



	Cap.max./mm	
0°	100	100x150
-45°	65	100x60

Optimum S100G. Lichte draagbare bandzaagmachine voor het zagen van metaal en kunststof. Voor universeel gebruik in elke servicewagen, werkplaats, voor hobby- en landbouwdoeleinden. Automatische afslag na het doorzagen. Onder verstek instelbare zaagbeugel van 0° tot 45°. Gepatenteerde snelspanklemming. 3-voudige kogelgelagerde bandzaaggeleiding. Dalingsdruk van de zaagbeugel in 3 posities instelbaar. Zaagbeugel kan vast worden gezet voor transport.

Standaard geleverd met zaaglint bi-metaal 6-10 tpi en materiaalaanslag. Zie accessoires zaagmachines. Zonder sokkel.

Order nr.		713300100
Orig. nr.		3300100
Model		S100G
Voltage	V	230
Afmetingen zaaglint (l x h x d)	mm	1470x13x0,65
Vermogen motor	W	370
Zaagsnelheid	m/min	45
Afmetingen (l x b x h)	mm	724x381x458
Gewicht	kg	23
Prijs	€	559,00



	Cap.max./mm	
0°	128	100x150
-45°	94	94x78
-60°	56	56x56

Optimum S130GH. Mobiele bandzaagmachine voor het zagen van metaal en kunststof. Ideaal voor de lichte zaagwerkzaamheden. Gecontroleerd dalen van de zaagbeugel dankzij een traploos instelbare hydraulische cilinder. Automatische afslag na het doorzagen Tweezijdig onder verstek instelbare zaagbeugel van 45° tot +60°. Bodemplaat, zwenkarm en zaagbeugel van degelijk gietstaal. Snelspanklemming. 3-voudige kogelgelagerde bandzaaggeleiding. Drie zaagsnelheden door het verleggen van de aandrijfriem geven een brede keuze in de te zagen materialen.

Standaard geleverd op verrijdbare sokkel, met bi-metaal zaagblad 10-14 tpi en materiaalaanslag. Zie accessoires zaagmachines.

Order nr.		713300130
Orig. nr.		3300130
Model		S130GH
Voltage	V	230
Afmetingen zaaglint (l x h x d)	mm	1638x13x0,65
Vermogen motor	W	410
Zaagsnelheid	m/min	22-31-55
Afmetingen (l x b x h)	mm	980x385x1060
Gewicht	kg	78
Prijs	€	559,00

quantum



	Cap.max./mm	
0°	178	178x240/50x300
-45°	110	170x110

Quantum S181. Eenvoudige en robuuste bandzaagmachines voor het zagen van metaal en kunststof. Gemonteerd op een verrijdbare sokkel. Met ingebouwde koelpomp in de sokkel. Drie zaagsnelheden door het verleggen van de aandrijfriem geven een brede keuze in de te zagen materialen. Snelspanklemming. Gecontroleerd dalen van de zaagbeugel dankzij een traploos instelbare hydraulische cilinder. Automatische afslag na het doorzagen. Zagen onder verstek mogelijk dank zij het in het verstek plaatsen van de klemming van 0° tot 45°. 3-voudige kogelgelagerde bandzaaggeleiding met spanenborstel. Standaard geleverd met zaagblad bi-metaal 10-14 tpi en materiaal aanslag. Zie accessoires zaagmachines.

Order nr.		713300185	713300181
Orig. nr.		3300185	3300181
Model		S181	S181
Voltage	V	230	3x400
Afmetingen zaaglint (l x h x d)	mm	2362x19x0,9	2362x19x0,9
Vermogen motor	W	750	750
Zaagsnelheid	m/min	21/33,5-45-50	21-33,5-45-50
Afmetingen (l x b x h)	mm	1295x450x1060	1295x450x1060
Gewicht	kg	130	130
Prijs	€	1.079,00	1.079,00

OPTIMUM



	Cap.max./mm	
0°	180	180x240/55x300
-45°	110	170x110

Optimum S181G. Eenvoudige en robuuste bandzaag machines voor het zagen van metaal en kunststof. Drie zaagsnelheden instelbaar op een schakelkast. Gemonteerd op een verrijdbare sokkel. Met ingebouwde koelpomp in de sokkel. Snelspanklemming Gecontroleerd dalen van de zaagbeugel dankzij een traploos instelbare hydraulische cilinder. Automatische afslag na het doorzagen. Zagen onder verstek mogelijk dank zij het in het verstek plaatsen van de klem van 0° tot 45°. 3-voudige kogelgelagerde bandzaaggeleiding met spanenborstel.

Standaard geleverd met zaagblad bi-metaal 10-14 tpi en materiaal aanslag. Zie accessoires zaagmachines.

Order nr.		713300186	713300182
Orig. nr.		3300186	3300182
Model		S181G	S181G
Voltage	V	3x400	230
Afmetingen zaaglint (l x h x d)	mm	2362x19x0,9	2362x19x0,9
Vermogen motor	W	750	750
Zaagsnelheid	m/min	39-66-82	39-66-82
Afmetingen (l x b x h)	mm	1275x450x1100	1275x450x1100
Gewicht	kg	130	130
Prijs	€	1.279,00	1.279,00



S181-S181G



Afb. S181G



- Grote wielen en handige transportbeugel zorgen voor een probleemloos transport



- Verstelbare spanbekken van de machineklem voor het zagen onder verstek van 0° tot 45°



- Met hydraulische tegen-drukcilinder voor traploos instelbare dalingssnelheid.
- Spanenborstel en automatische afslag



- Drie zaagsnelheden 39/66/82 m/min. via transmissie schakelbaar. Bij S181 worden de snelheden veranderd via het verleggen van riemen



- Optioneel : rollenbaan MSR4 en MSR7
- MSR4 : 713357610
- MSR7 : 713357611

OPTIMUM
RELIABLE - DURABLE



	Cap.max./mm	
0°	170	210x140
-45°	125	125x100

Optimum S210. Eenvoudige en robuuste bandzaagmachine met onder verstek instelbare zaagbeugel 0° tot 60°. Stabiele gietijzeren uitvoering. Twee zaagsnelheden dank zij de 2-snelheden motor. (behalve 230V mono = 1 snelheid) .Gecontroleerd dalen van de zaagbeugel dankzij een traploos instelbare hydraulische cilinder. 5-voudige kogelgelagerde bandzaaggeleiding met spanenborstel. Met ingebouwde koelpomp in de sokkel. Automatische afslag na het doorzagen. Snelspanklemming. Gebruikersvriendelijke veiligheidsschakelaar IP54 met laagspanningsbeveiliging en motorbeveiliging. Standaard geleverd met voet, zaagblad bi-metaal 10-14 tpi en materiaal aanslag. Zie accessoires zaagmachines.

Order nr.		713300212	713300210
Orig. nr.		3300212	3300210
Model		S210	S210
Voltage	V	230	3x400
Afmetingen zaaglint (l x h x d)	mm	2080x20x0,9	2080x20x0,9
Vermogen motor	W	750	750
Vermogen motor koelpomp	W	40	40
Zaagsnelheid	m/min	40-80	40-80
Afmetingen (l x b x h)	mm	1300x580x780	1300x580x780
Gewicht	kg	157	157
Prijs	€	1.790,00	1.590,00

OPTIMUM
RELIABLE - DURABLE



	Cap.max./mm	
0°	225	245x180
-45°	160	160x160
-60°	100	100x100

Optimum S275G. Metaalbandzaagmachine met zwenkbare arm en 2 zaagsnelheden (behalve 230V mono). Vario uitvoering met traploos regelbaar toerental via frequentie omvormer. Met onder verstek instelbare zaagbeugel 0° tot 60° voor het zagen van metaal en kunststof. Stabiele gietijzeren uitvoering. Gecontroleerd dalen van de zaagbeugel dankzij een traploos instelbare hydraulische cilinder. 5-voudige kogelgelagerde bandzaaggeleiding met spanenborstel. Met ingebouwde koelpomp in de sokkel. Automatische afslag na het doorzagen. Snelspanklemming. Gebruikersvriendelijke Duitse veiligheidsschakelaar IP54 met laagspanningsbeveiliging en motorbeveiliging. Ingebouwde controle van de zaagbladspanning.

Standaard geleverd met voet, zaagblad bi-metaal 10-14 tpi en materiaal aanslag. Zie accessoires zaagmachines.

Order nr.		713300276	713300275	713300277	713012275
Orig. nr.		3300276	3300275	3300277	3012275
Model		S275	S275	S275	S275 Vario
Voltage	V	230	3x400	3x220	3x400
Afmetingen zaaglint (l x h x d)	mm	2480x27x0,9	2480x27x0,9	2480x27x0,9	2480x27x0,9
Vermogen motor	kW	1,1	1,1	1,1	1,1
Vermogen motor koelpomp	W	40	40	40	40
Zaagsnelheid	m/min	45-90	45-90	45-90	45-90
Afmetingen (l x b x h)	mm	1380x580x930	1380x580x930	1380x580x930	1380x580x930
Gewicht	kg	200	200	200	205
Prijs	€	2.090,00	1.799,00	1.990,00	2.949,00



S210G-S275G

- 2 snelheden schakelbaar via een twee-trapsmotor
- "Vario"-uitvoering met een hoogwaardige frequentieomvormer LENZE „Made in Germany“
- Kogelgelagerde 5-punts bandzaaggeleiding precies en makkelijk in te stellen.
- Eenvoudige verstelling van de zaagbeugel voor het zagen onder verstek via snelspaninrichting en schaalverdeling
- Daalcilinder met doseer-en sluitventiel
- Materiaalaanslag
- Robuuste en stabiele onderbouw

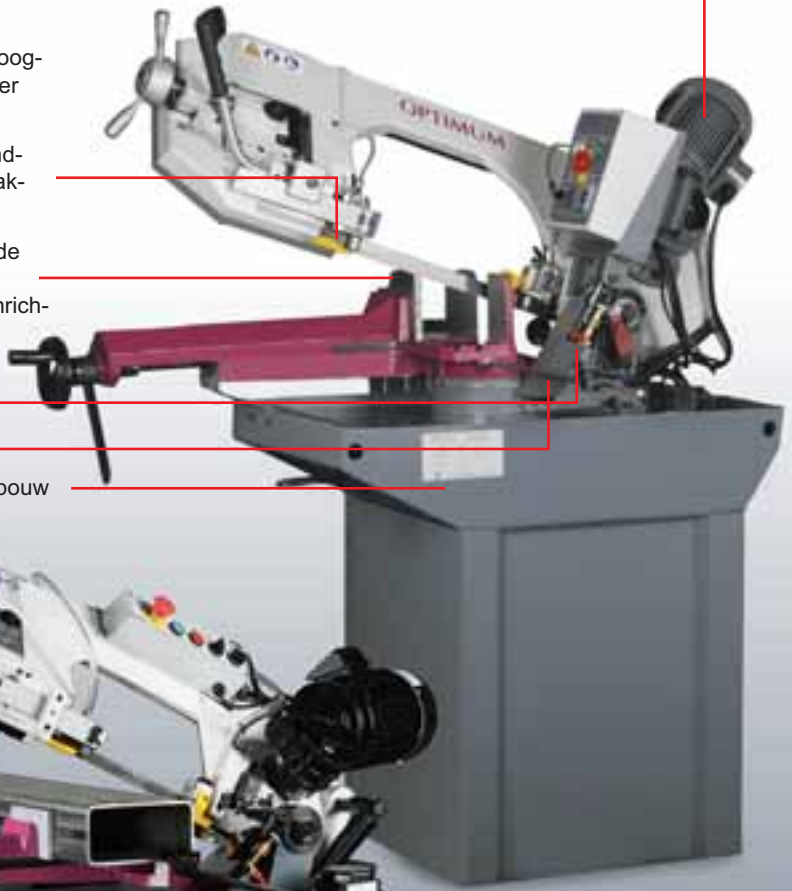

■ Afb. S275G



■ Afb. S210G met optionele rollenbaan MSR4





Optioneel :
rollenbaan MSR4 en MSR7

- MSR4 : 713357610
- MSR7 : 713357611

OPTIMUM



	Cap. max./mm		
			
0°	255	210	310x210
+45°	220	210	220x200
-45°	230	210	230x210
60°	135	135	135x135

Optimum S290G. Metaalbandzaagmachine met links/rechts zwenkbare zaagarm en 2 zaagsnelheden. Stabiele, gietijzeren uitvoering. Hoge zaagprecisie. Een overzichtelijk en ergonomische bedieningspaneel. Materiaalklem met snelspanhendel. Gecontroleerde daalsnelheid door middel van een traploos instelbare hydraulische daalcilinder. Ingebouwde koelmiddelinrichting en opvangbak. Zaagarm -45° tot 60° onder verstek verstelbaar. Materiaalaanslag met schaal aanduiding. Instelbare eindaanslag. Automatische afslag na doorzagen van het materiaal. IP 54 gekeurde veiligheidsschakelaar met laagspanningsbeveiliging.

Standaard geleverd met: bimetaal zaagblad, hydraulische daalcilinder, machinevoet, materiaalaanslag, snelspan materiaalklem, koelmiddelinrichting en spaanderopvangbak.

Order nr.	713290290	
Orig. nr.	3290290	
Model	S290G	
Voltage	V	400
Afmetingen zaaglint (l x h x d)	mm	2750x27x0,9
Vermogen motor	kW	1,5
Vermogen motor koelpomp	W	110
Zaagsnelheid	m/min	35-70
Afmetingen (l x b x h)	mm	1850x1330x2000
Gewicht	kg	335
Prijs	€	3.290,00

- Drukschakelaar voor manueel starten, stoppen van de zaagband

- Uiterst preciese en duurzame zaagbladgeleiding met spanenborstel

- Materiaalsteun met rol voor het ondersteunen van lange profielen

- Ergonomisch bedieningspaneel

- Extra trekhendel voor het omhoogbewegen van de zaagbeugel

- Materiaalklem met snelspanhendel

- Spanhendel zaagbeugel de zaagbeugel is traploos verstelbaar van -45° tot 60° met duidelijke schaalverdeling



- Materiaalaanslag met meetschaal lengte 50 cm

- Stevige en stabiele machinepoet



OPTIMUM



	Cap.max./mm		
			
0°	254	175x440	254
+45°	254	254x280	254
-45°	254	254x280	254
60°	204	127x204	178

Optimum S300VG. Professionele bandzaagmachine. Met onder verstek instelbare zaagbeugel -45° tot +60°. Stabiele gietijzeren constructie. Zaagbandsnelheid traploos instelbaar met mechanische variator 25-100m/min. Digitale aflezing van de zaagbandsnelheid. Gecontroleerd dalen van de zaagbeugel dankzij een traploos instelbare hydraulische cilinder. 7-voudige kogelgelagerde bandzaaggeleiding met spanenborstel zorgen voor een maximum aan capaciteit en precisie. Met ingebouwde koelpomp in de sokkel. Met spuitpistool. Automatische afslag na de zaagsnede. Snelspanklemming met werkstukaandrukker.

Standaard uitgerust met een hoogwaardig bi-metaal zaagblad, voet en materiaalaanslag met schaalafleiding (voet nog te monteren). Zie accessoires zaagmachines. Montage en ingebruikname machine niet inbegrepen.

Order nr.		713290301	713290300
Orig. nr.		3290301	3290300
Model		S300VG	S300VG
Voltage	V	230	3x400
Afmetingen zaaglint (l x h x d)	mm	3352x27x0,9	3352x27x0,9
Vermogen motor	kW	1,5	1,5
Vermogen motor koelpomp	W	100	100
Zaagsnelheid	m/min	25-100	25-100
Afmetingen (l x b x h)	mm	1840x700x1080	1840x700x1080
Gewicht	kg	410	410
Prijs	€	4.390,00	4.390,00



S300VG

- Ergonomisch bedieningspaneel
- Digitale aanduiding van de zaagsnelheid
- Koelmiddelpomp „AAN/UIT
- Activering van het sproeipistool

- Zaagband- en koelmiddelgeleiding, verstelbaar met schaal
- Verschuifbare snelspanmachineklem voor het zagen onder verstek tot 60° met een neerdrucker
- Materiaalaanslag met schaal



- Afb. S300VG met optionele rollenbaan MSR4



- Gemakkelijk en nauwkeurig instellen van de zaagbladspanning



- Gemakkelijk en nauwkeurig instellen van de snelheid
- Traploos met variator 25-100 m/min



- Robuuste onderbouw
- Praktisch sproeipistool
- Optionele accessoires :
Rollenbaan MSR4 713357610

OPTIMUM
PROFESSIONNELLE TOEGEBEHOREN



	Cap.max./mm		
0°	260	350x240	260
+45°	230	230x150	210
-45°	200	200x140	170
60°	140	140x140	140

Optimum S350G. Professionele bandzaagmachine. Met onder verstek instelbare zaagbeugel -45° tot +60°. Stabiele gietijzeren uitvoering. Twee zaagsnelheden dank zij de 2-snelheden motor. Met handig en overzichtelijk bedieningspaneel. Gecontroleerd dalen van de zaagbeugel dankzij een traploos instelbare hydraulische cilinder. Kogelgelagerde bandzaaggeleiding met spanenborstel zorgen voor een maximum aan capaciteit en precisie. Nauwkeurig regelbare spanning van het lintzaagblad met manometer. Ingebouwde koelpomp in de sokkel. Snelspanklemming met werkstukaandrukker. Veelvoudige veiligheidsvoorzieningen zoals automatisch uitschakelen van de machine na einde van het zagen en automatisch uitschakelen bij breuk van zaagblad. Manuele terugkeer van de zaagbeugel na de zaagsnede (S350G).

Standaard uitgerust met een hoogwaardig bi-metaal zaagblad, voet en materiaal aanslag met schaal aanduiding. Zie accessoires zaagmachines. Montage en ingebruikname machine niet inbegrepen.

Order nr.		713290350
Orig. nr.		3290350
Model		S350G
Voltage	V	3x400
Afmetingen zaaglint (l x h x d)	mm	2925x27x0,9
Vermogen motor	kW	2,2
Vermogen motor koelpomp	W	50
Zaagsnelheid	m/min	36-72
Afmetingen (l x b x h)	mm	2020x1400x2000
Gewicht	kg	600
Prijs	€	4.290,00



S350G

- Zaagbandgeleiding kogelgelagerd met hardmetalen plaatje voor een optimaal zaagresultaat
- Verschuifbare zaagbladgeleiding voor het zagen onder verstek tot 60°

- Bedieningseenheid op oog-/werkhoogte
- Traploos instelbare hydraulische cilinder voor het dalen van de zaagbeugel

- Materiaalaanslag met schaal

- Automatische koelpomp standaard meegeleverd

- Robuuste onderbouw



- Tweetrapsoverbrenging van de motor voor krachtig overbrenging van het motorvermogen



- Instelbare steun voor lange en zware werkstukken
- Plaat voor het opvangen van koelmiddel

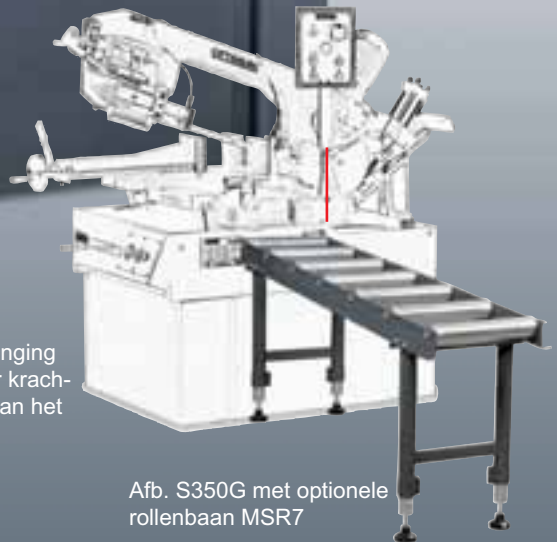

Afb. S350G met optionele rollenbaan MSR7

- Optionele accessoires :
- Rollenbaan MSR4 713357610
- Rollenbaan MSR7 713357611

OPTIMUM



	Cap.max./mm		
0°	260	350x240	260
+45°	230	230x150	210
-45°	200	200x140	170
60°	140	140x140	140

Optimum S350GA. Half-automatische bandzaagmachine. Onze professionele bandzaagmachine met onder verstek instelbare zaagbeugel -45° tot +60° voor het zagen van metaal en kunststof. Stabiele gietijzeren uitvoering. Twee zaagsnelheden dank zij de 2-snelheden motor. Met handig en overzichtelijk bedieningspaneel. Gecontroleerd dalen van de zaagbeugel dankzij een traploos instelbare hydraulische cilinder. Kogelgelagerde bandzaaggeleiding met spanenborstel zorgen voor een maximum aan capaciteit en precisie. Precies regelbare spanning van het lintzaagblad Met ingebouwde koelpomp in de sokkel. Snelspanklemming met werkstukandrucker Veelvoudige veiligheidsvoorzieningen zoals automatisch uitschakelen van de machine na einde van het zagen en automatisch uitschakelen bij breuk van zaagblad. .

Standaard uitgerust met een hoogwaardig bi-metaal zaagblad, voet en materiaal aanslag met schaalandauiding. Montage en ingebruikname machine niet inbegrepen.

Met hydraulische werkstukklemming en terugkeer van de zaagbeugel na de zaagsnede. Half automatische cyclus : Sluiten van de werkstukklemming en starten van de motor. Dalen van de zaagbeugel naar het werkstuk. Doorzagen van het werkstuk stoppen van de motor en terugkeer van de zaagbeugel naar de originele startpositie. Openen van de werkstukklemming door druk op de knop.

Order nr.		713292350
Orig. nr.		3292350
Model		S350GA
Voltage	V	3x400
Afmetingen zaaglint (l x h x d)	mm	2925x27x0,9
Vermogen motor	kW	2,2
Vermogen motor koelpomp	W	50
Zaagsnelheid	m/min	36-72
Afmetingen (l x b x h)	mm	2020x1400x2000
Gewicht	kg	670
Prijs	€	5.890,00

- Zaagbandgeleiding kogelgelagerd met hardmeta-
len plaatje voor een optimaal zaagresultaat
- Verschuifbare zaagbladgeleiding voor
het zagen onder verstek tot 60°

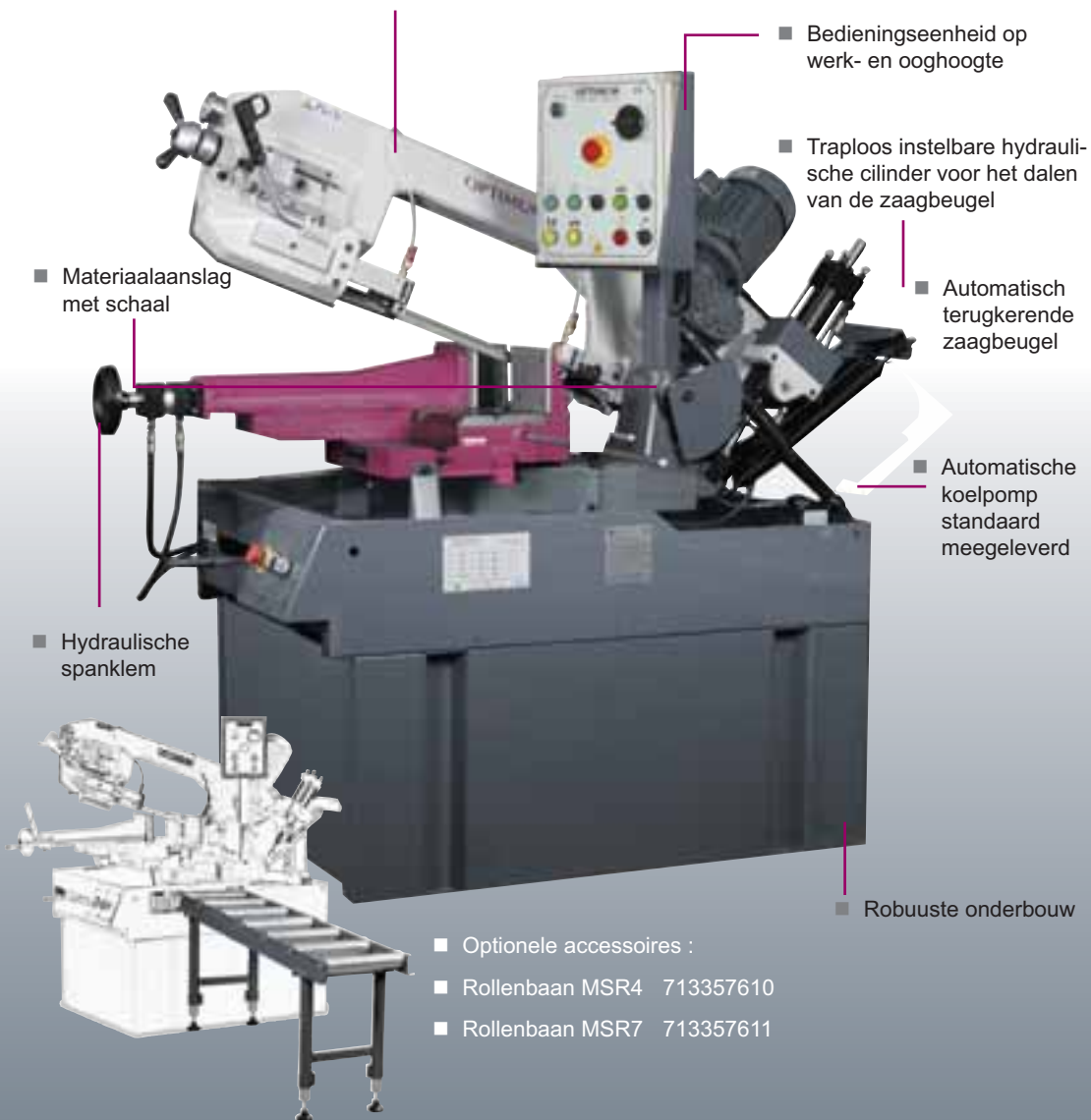

- Bedieningseenheid op
werk- en ooghoogte
- Traploos instelbare hydraulische cilinder voor het dalen van de zaagbeugel
- Automatisch terugkerende zaagbeugel
- Automatische koelpomp standaard meegeleverd
- Robuuste onderbouw
- Materiaalaanslag met schaal
- Hydraulische spanklem

- Optionele accessoires :
- Rollenbaan MSR4 713357610
- Rollenbaan MSR7 713357611

■ Afb. S350 G met optionele rollenbaan MSR7



- Instelbare steun voor lange en zware werkstukken
- Plaat voor het opvangen van koelmiddel

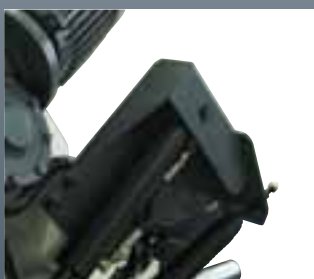

- Tweetrapsoverbrenging van de motor voor krachtig overbrenging van het motorvermogen

Accessoires zaagmachines

OPTIMUM
LINTZAAGBLADEN



Optimum.Lintzaagbladen.

Order nr.	Orig. nr.	Voor model	Afm. (l x h x d) mm	Kwaliteit	Veranding T	Prijs €
713351509	3351509	S91G	1300x12,7x0,5	Bi-metaal	10-14	16,80
713351511	3351511	S121G-S130GH	1638x13x0,65	metaal	6	19,60
713351512	3351512	S121G-S130GH	1638x13x0,65	Bi-metaal	6-10	19,60
713351513	3351513	S121G-S130GH	1638x13x0,65	Metaal	6	7,20
713351514	3351514	S121G-S130GH	1638x13x0,65	Metaal	14	7,80
713351518	3351518	S121G-S130GH	1638x13x0,65	Bi-metaal	10-14	21,60
713351106	3351106	S100G	1470x13x0,65	Metaal	6	4,20
713351114	3351114	S100G	1470x13x0,65	Metaal	14	7,80
713351109	3351109	S100G	1470x13x0,65	Metaal	6	19,60
713351110	3351110	S100G	1470x13x0,65	Bi-metaal	10-14	20,30
713357518	3357518	S181-S181G/GG	2362x19x0,9	Metaal	14	10,70
713357519	3357519	S181-S181G/GG	2362x19x0,9	Metaal	10	11,30
713357520	3357520	S181-S181G/GG	2362x19x0,9	M42 Bi-metaal	10-14	29,90
713357522	3357522	S181-S181G/GG	2362x19x0,9	M42 Bi-metaal	5-8	29,90
713357521	3357521	S181-S181G/GG	2362x19x0,9	M42 Bi-metaal	6-10	29,90
713357503	3357503	S210G	2080x20x0,9	M42 Bi-metaal	5-8	28,80
713357505	3357505	S210G	2080x20x0,9	M42 Bi-metaal	5-8	28,80
713357514	3357514	S210G	2080x20x0,9	M42 Bi-metaal	6-10	29,90
713357511	3357511	S275G	2480x27x0,9	M42 Bi-metaal	5-8	33,40
713357512	3357512	S275G	2480x27x0,9	M42 Bi-metaal	5-8	33,40
713357524	3357524	S275G	2480x27x0,9	M42 Bi-metaal	6-10	34,80
713357525	3357525	S275G	2480x27x0,9	M42 Bi-metaal	10-14	34,80
713357528	3357528	S275G (2005)	2450x27x0,9	M42 Bi-metaal	6-10	34,80
713357529	3357529	S275G (2005)	2450x27x0,9	M42 Bi-metaal	10-14	34,80
713357751	3357751	S290	2925x27x0,9	M42 Bi-metaal	5-8 (0°)	35,00
713357752	3357752	S290	2925x27x0,9	M42 Bi-metaal	5-8 (10°)	35,00
713357753	3357753	S290	2925x27x0,9	M42 Bi-metaal	6-10 (0°)	35,00
713357530	3357530	S300VG	3352x27x0,9	M42 Bi-metaal	4-6	46,70
713357531	3357531	S300VG	3352x27x0,9	M42 Bi-metaal	5-8	46,70
713357532	3357532	S300VG	3352x27x0,9	M42 Bi-metaal	6-10	46,70
713357540	3357540	S350G	2925x27x0,9	M42 Bi-metaal	4-6	42,60
713357541	3357541	S350G	2925x27x0,9	M42 Bi-metaal	5-8	46,70
713357542	3357542	S350G	2925x27x0,9	M42 Bi-metaal	6-10	46,70



Metalkraft.Cirkelzaagbladen.

Order nr.	Orig. nr.	Voor model	Afm. (l x h x d) mm	Geschikt voor	Vertanding T	Prijs €
713853501	3853501	MTS355-MTS356	355x2,4x25,4	Staal	66	115,00
713853502	3853502	MTS355-MTS356	355x2,4x25,4	Alu	90	125,40
713853503	3853503	MTS355-MTS356	355x2,4x25,4	Inox	80	182,90



Metalkraft. Prismabek voor MTS355/MTS356.

Order nr.	Orig. nr.	Prijs €
713850011	3850011	38,00



Metalkraft.Cirkelzaagbladen. Kwaliteit HSSDM05.

Order nr.	Orig. nr.	Voor model	Afm. (l x h x d) mm	Kwaliteit	Vertanding T	Prijs €
713652504	3652504	MKS250N-MKS255N	250x2x32	HSS DM05	200	70,60
713652506	3652506	MKS250N-MKS255N	250x2x32	HSS DM05	128	70,60
713653154	3653154	MKS315N-MKS315SN	315x2,5x32	HSS DM05	240	95,50
713653156	3653156	MKS315N-MKS315SN	315x2,5x32	HSS DM05	160	95,50
713653158	3653158	MKS315N-MKS315SN	315x2,5x32	HSS DM05	120	95,50
713357454	3357454	CS315	315x2,5x40	HSS	240	119,50
713357456	3357456	CS315	315x2,5x40	HSS	160	119,50
713357458	3357458	CS315	315x2,5x40	HSS	120	119,50
713357444	3357444	CS275	275x2,5x40	HSS	220	102,40
713357446	3357446	CS275	275x2,5x40	HSS	140	102,40
713357448	3357448	CS275	275x2,5x40	HSS	110	102,40
713653504	3653504	MKS350	350x2,5x32	HSS DM05	280	148,40
713653506	3653506	MKS350	350x2,5x32	HSS DM05	180	112,00
713654048	3654048	LMS400	400x4x32	HM	-	208,20



Holzstar. MS2R. Lichte materiaalsteun met rol. Stabiele constructie. Traploos in hoogte verstelbaar. Eenvoudig te transporteren.

Order nr.		71590002
Orig. nr.		5900002
Model		MS2R
Capaciteit	kg	30
Minimum/maximum hoogte legvlak	mm	650-1150
Maximum breedte	mm	285
Afmetingen (l x b x h)	mm	125x130x600
Gewicht	kg	5
Prijs	€	34,90



Holzstar. MS1R. Materiaalsteun met rol. Stabiele constructie. Traploos in hoogte verstelbaar. Eenvoudig te transporteren.

Order nr.		71590003
Orig. nr.		5900003
Model		MS1R
Capaciteit	kg	30
Minimum/maximum hoogte legvlak	mm	700-1150
Maximum breedte	mm	390
Afmetingen (l x b x h)	mm	135x500x810
Gewicht	kg	10
Prijs	€	45,90



Holzstar. MS1K. Materiaalsteun met kogellagers. Stabiele constructie. Traploos in hoogte verstelbaar. Eenvoudig te transporteren.

Order nr.		71590004
Orig. nr.		5900004
Model		MS1K
Capaciteit	kg	30
Minimum/maximum hoogte legvlak	mm	700-1150
Maximum breedte	mm	390
Afmetingen (l x b x h)	mm	135x500x810
Gewicht	kg	10
Prijs	€	52,90



NEW

Metallkraft. MS3-MS3V. Zware gietijzeren materiaalstand. Voor gebruik in zware omstandigheden. Capaciteit 700kg. Massieve stalenrollen diam. 52mm. en stabiele gietijzeren voet. MS3V is geschikt voor ronde buizen.

Order nr.		713660700	713660705
Orig. nr.		3660700	3660705
Model		MS3	MS3V
Capaciteit	kg	700	700
Lengte	mm	250	2 x 125
Hoogte min./max.	mm	580/790	580/790
Breedte max.	mm	250	2x125
Diameter rollen	mm	52	52
Prijs	€	59,90	59,90



Optimum MSR4-7. In de hoogte verstelbare rollenbaan. Manuele aanvoerhulp voor zaagmachines. Ideaal voor de aanvoer van lange en zware werkstukken. Zowel voor bandzaag- als cirkelzaagmachines. In de hoogte verstelbare voeten waardoor universeel toepasbaar voor diverse type zaagmachines. Massieve en robuuste stalen rollen. Montage mogelijk van het LMS-lengtemeetsysteem (zie hierna). Geleverd met bevestigingsbeugels voor het aan elkaar monteren van verschillende rollenbanen.

Order nr.		713357610	713357611
Orig. nr.		3357610	3357611
Model		MSR4	MSR7
Diameter rollen	mm	60	60
Lengte rollen	mm	360	360
Lengte rollenbaan	mm	1000	2000
Breedte rollenbaan	mm	440	440
Hoogte rollenbaan	mm	650-950	650-950
Maximum draagkracht	kg	360	360
Gewicht rollenbaan	kg	30	58
Prijs	€	159,00	269,00

NEW

set van 3 rollen geïllustreerd in wandhouder



Optimum PVC rollers voor MSR4-MSR7. Eenvoudig te monteren optionele rollenset met slijtvaste zachte PVC coating. Deze rollen zijn uiterst geschikt voor het aanvoeren van zachte en gelakte materialen. Door de zachte PVC coating wordt het oppervlak van de profielen niet beschadigd tijdens het aanvoeren. Set van drie rollen, eenvoudig te monteren op de bijgeleverd beugels .

Order nr.		713357609
Orig. nr.		3357609
Prijs	€	149,00

OPTIMUM



Lod aanduiding
 Functies : schakelaar, Meting
 op nul zetten, reset, +/- aan-
 duiding, maateenh. 0,01 mm

Absolute maat- en ketting
 meetfunctie



Optimum. LMS1-2-3-4. Universeel digitaal meetsysteem. Voor opbouw op rollenbaan MSR4 en MSR7 voor een perfecte langsmeting en een exacte positionering. De afstand zaagsnit – startpunt meting kan opgeslagen worden als vast startpunt voor elke meting aan het begin van de rollenbaan. Magnetisch meetsysteem. Voor serie metingen met een hoge precisie van 0,1 mm. Automatisch inschakelen van afleesscherm. Meetsysteem schakelt automatisch uit bij langdurig niet-gebruik en behoudt de laatste meting in het geheugen. Meetnauwkeurigheid : +/- (0,025 +0,02 x meetlengte (m)). Levensduur van de batterij tot 10 jaar.

Order nr.	Orig. nr.	Model	Lengte mm	Prijs €
713383881	3383881	LMS1	1000	689,00
713383882	3383882	LMS2	2000	799,00
713383883	3383883	LMS3	3000	919,00
713383884	3383884	LMS4	4000	1.090,00

Optimum Universele stalen sokkel voor S100G-MTS355.

Order nr.		713351490
Orig. nr.		3351490
Prijs	€	79,40

OPTIMUM
UNIVERSIELE SOKKEL



Optimum Universele machinevoet.

Order nr.	Orig. nr.	Voor model	Prijs €
713642571	3642571	MKS250-MKS255N-MKS251	238,10
713643171	3643171	MKS315-350	238,10
713644071	3644071	LMS400	238,10

metallkraft



Optimum Magnetisch apparaat voor het opnemen van spanen. Het CHIPMAG spaanopname-apparaat neemt moeiteloos alle spanen magnetisch op, ook in de meest ontoegankelijke plaatsen. De opname van de spanen gebeurt door de magnetische oppervlakte, het verwijderen van de spanen gebeurt door het eenvoudig demagnetiseren door de hendel in te drukken. Een uitstekend instrument dat bij geen enkele zaagmachine mag ontbreken.

Order nr.		713850010
Orig. nr.		3850010
Prijs	€	44,90

metallkraft



Unicraft. UF230. Universele mobiele basis. Grootte eenvoudig aanpasbaar. Met 360° draaibare wielen met rem. Capaciteit 230 kg. Minimum grootte vierkant 280x280mm, maximum grootte vierkant 890x890mm, minimumgrootte rechthoekig 430x280mm, maximum grootte rechthoekig 1290x480.

Order nr.		716150230
Orig. nr.		6150230
Model		UF230
Minimum grootte vierkant	mm	280x280
Maximum grootte vierkant	mm	890x890
Minimum grootte rechthoekig	mm	430x280
Maximum grootte rechthoekig	mm	1290x480
Afstand tussen openingen	mm	25
Capaciteit	kg	230
Prijs	€	67,90

NEW

Unicraft

